

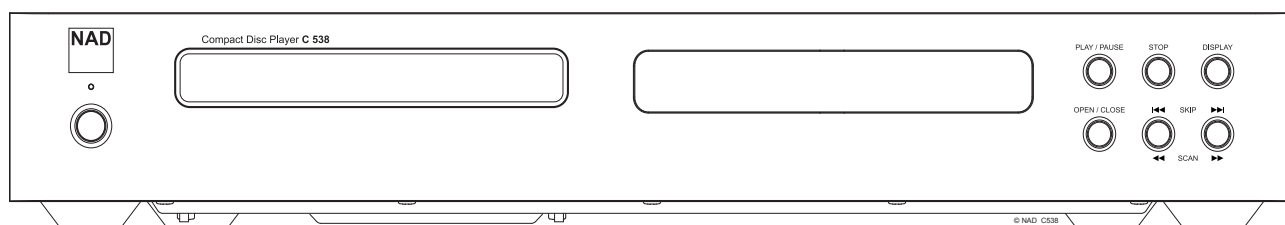



# C 538

Lecteur de disque compact



Manuel d'Installation

# CONSIGNES DE SÉCURITÉ IMPORTANTES

- 1 Lisez les instructions.
- 2 Conservez les instructions.
- 3 Tenez compte des Avertissements.
- 4 Suivez les instructions.
- 5 N'utilisez pas cet appareil à proximité de l'eau.
- 6 Utilisez uniquement un chiffon sec pour le nettoyer.
- 7 Ne bloquez pas les ouvertures de ventilation. Installez conformément aux instructions du fabricant.
- 8 Ne l'installez pas à proximité de sources de chaleur telles que des radiateurs, des bouches de chaleur, des poêles ou d'autres appareils (amplificateurs compris) produisant de la chaleur.
- 9 À des fins de sécurité, la fiche est polarisée ou mise à la terre; ne contournez pas ses dispositifs. Une fiche polarisée est équipée de deux lames de connexion dont l'une est plus large que l'autre. Une fiche avec mise à la terre se compose de deux lames, plus une troisième broche de mise à la terre. La lame la plus large ou la troisième équipe la fiche à des fins de sécurité. Si la fiche fournie ne s'adapte pas dans votre prise, demandez à un électricien de remplacer la prise obsolète.
- 10 Protégez le cordon d'alimentation, surtout au niveau des fiches, des prises et des points où il sort de l'appareil, pour éviter qu'on ne marche dessus ou qu'on ne le pince.
- 11 Utilisez uniquement les accessoires spécifiés par le fabricant.
- 12  Utilisez uniquement avec le chariot, le socle, le trépied, la table ou le support spécifié par le fabricant ou vendu avec l'appareil. En cas d'utilisation d'un chariot, faites attention lorsque vous déplacez l'ensemble chariot/appareil de ne pas le renverser.
- 13 Débranchez cet appareil lors d'orage avec foudre ou lorsque vous ne l'utilisez pas pendant des périodes prolongées.
- 14 Confier toute tâche d'entretien à du personnel qualifié. Il est nécessaire de faire réparer l'appareil lorsqu'il a subi des dommages quelconques du type suivant : cordon ou fiche d'alimentation abîmés, liquide renversé ou objets tombés dans l'appareil, exposition de l'appareil à la pluie ou à l'humidité, mauvais fonctionnement ou chute.



LE SYMBOLE DE L'ÉCLAIR FLECHE DANS UN TRIANGLE ÉQUILATÉRAL EST DESTINÉ À ATTIRER L'ATTENTION DE L'UTILISATEUR SUR LA PRÉSENCE DE « TENSIONS DANGEREUSES » NON ISOLÉES DANS LE BOÎTIER DE L'APPAREIL ET D'AMPLITUDE SUFFISANTE POUR CONSTITUER UN RISQUE D'ÉLECTROCUTION POUR LES PERSONNES.



LE POINT D'EXCLAMATION DANS UN TRIANGLE ÉQUILATÉRAL EST DESTINÉ À ATTIRER L'ATTENTION DE L'UTILISATEUR SUR LA PRÉSENCE D'INSTRUCTIONS IMPORTANTES CONCERNANT L'UTILISATION ET LA MAINTENANCE DANS LA DOCUMENTATION QUI ACCOMPAGNE L'APPAREIL.



## ATTENTION

Le C 538 se sert d'un système laser. Afin d'être sûr d'utiliser cet appareil correctement, veuillez lire attentivement le présent manuel de l'utilisateur et le conserver pour pouvoir le consulter ultérieurement. Si l'appareil nécessite une intervention de maintenance, contactez un réparateur homologué. Si vous utilisez des commandes ou si vous procédez à des réglages ou à des opérations autres que celles spécifiées, vous risquez d'être exposé à un rayonnement dangereux. Afin d'éviter tout risque d'exposition directe au rayon laser, n'essayez pas d'ouvrir le boîtier. Un rayonnement laser visible est émis lorsque le boîtier est ouvert.

## NE JAMAIS FIXER DES YEUX LE FAISCEAU LASER.

Cet appareil est conforme à la partie 15 de la réglementation FCC. Le fonctionnement est sujet aux deux conditions suivantes : (1) cet appareil ne doit pas provoquer d'interférences néfastes, et (2) cet appareil doit tolérer les interférences reçues, y compris celles qui risquent de provoquer un fonctionnement indésirable.

REMARQUE : Cet appareil a été testé et déclaré conforme aux limites relatives aux dispositifs numériques de classe B, conformément à la section 15 des réglementations de la FCC. Ces normes sont destinées à assurer un niveau de protection adéquat contre les interférences dans les installations résidentielles. Cet équipement produit, utilise et peut émettre des fréquences radioélectriques et, s'il n'est pas installé ou utilisé conformément aux directives, peut brouiller les ondes radio.

Toutefois, il est impossible de garantir qu'aucune interférence ne se produira dans une installation particulière. Si cet équipement brouille la réception des ondes radio et télévision, ce que vous pouvez déterminer en éteignant et en rallumant l'appareil, nous vous encourageons à prendre l'une ou plusieurs des mesures correctives suivantes :

- Réorienter ou déplacer l'antenne de réception.
- Augmenter l'écart entre l'équipement et le récepteur.
- Connecter l'équipement à une prise ou à un circuit électrique différent de celui auquel est branché le récepteur.
- Consulter le revendeur ou un technicien de radio/télévisé qualifié si vous avez besoin d'aide.

## CAN ICES-3(B)/NMB-3(B)

## AVERTISSEMENT

- L'appareil ne doit pas être exposé aux écoulements ou aux éclaboussures et aucun objet contenant du liquide, tel qu'un vase, ne doit être placé sur l'objet.
- Pour réduire le risque d'incendie ou d'électrocution, n'exposez pas cet appareil à la pluie ou à l'humidité.
- L'utilisation de commandes, réglages ou exécutions de procédures autres que celles contenues dans les présentes peut vous exposer à des radiations dangereuses.
- La prise du secteur ne doit pas être obstruée ou doit être facilement accessible pendant son utilisation. Pour être complètement déconnectée de l'alimentation d'entrée, la fiche doit être débranchée de la prise de courant.
- Les piles ne doivent pas être exposées à la chaleur, comme la lumière du soleil, le feu ou autres sources semblables.
- Aucune flamme nue, telle qu'une chandelle allumée, ne doit être placée sur l'appareil.
- Nous devons attirer l'attention sur le volet écologique de l'élimination de la pile.
- L'appareil ne devrait être utilisé que dans des climats modérés.
- Le cordon d'alimentation utilisé par cet appareil est coté à 125 V CA pour l'utilisation au Canada et aux É.-U. seulement. Si l'appareil est utilisé dans un autre pays avec une tension réseau différente, ou s'il est branché dans une prise de courant à tension plus élevée, il faut remplacer le cordon d'alimentation par un autre qui est conforme à la tension nominale et aux règlements locaux.
- En cas de changement ou de modification qui n'aura pas été expressément approuvé(e) par la partie responsable de la conformité du matériel, le droit de l'utilisateur de faire fonctionner l'appareil risque d'être retiré.

## PRÉCAUTION CONCERNANT L'EMPLACEMENT

Afin de conserver une ventilation correcte, laissez un espace autour de l'appareil égal ou supérieur aux valeurs ci-dessous (à partir des dimensions extérieures les plus grandes, y compris les parties proéminentes).

- Panneaux gauche et droit : 10 cm
- Panneau arrière : 10 cm
- Panneau supérieur : 10 cm

Il ne faut pas entraver la ventilation en obstruant les prises d'air par des objets comme des journaux, des nappes, des rideaux, etc.

# CONSIGNES DE SÉCURITÉ IMPORTANTES

## INFORMATIONS CONCERNANT LA COLLECTE ET LE REJET DES PILES USAGÉES (DIRECTIVE 2006/66/EC DU PARLEMENT EUROPÉEN ET DU CONSEIL DE L'UNION EUROPÉENNE) (POUR LES CLIENTS EUROPÉENS SEULEMENT)



Les piles portant l'un de ces symboles indiquent qu'elles doivent être traitées « séparément » et non comme les ordures ménagères. Il est fortement recommandé que des mesures soient prises pour étendre la collecte séparée des piles usagées et de réduire l'élimination de ces piles dans les ordures ménagères non triées.

Il est fortement demandé aux utilisateurs de ne pas jeter les piles usagées dans les ordures ménagères non triées. Afin de parvenir à un haut niveau de recyclage des piles usagées, déposez-les séparément et correctement à un point de collecte accessible dans votre voisinage. Pour de plus amples informations concernant la collecte et le recyclage des piles usagées, veuillez contacter votre mairie, votre service de collecte des ordures ou le point de vente où vous avez acheté ces piles.

En observant et en se conformant aux règles de rejet des piles usagées, on réduit les risques sur la santé humaine et l'impact négatif des piles et des piles usagées sur l'environnement, contribuant ainsi à la protection, la préservation et à l'amélioration de la qualité de l'environnement.

## REMARQUES SUR LA PROTECTION DE L'ENVIRONNEMENT



Au terme de sa durée de vie, ce produit ne doit pas être jeté avec les ordures ménagères ordinaires, il faut l'apporter à un point de collecte pour le recyclage des matériels électriques et électroniques. Le symbole sur le produit, sur le manuel d'installation et sur l'emballage attire l'attention sur ce point.

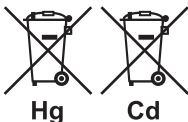

Les matériaux peuvent être réutilisés en conformité avec leur marquage. Grâce à la réutilisation et au recyclage des matières premières ou à toute autre forme de recyclage, vous contribuez de manière importante à la protection de l'environnement. Votre municipalité peut vous indiquer où se situe le point de collecte le plus proche.

## ENREGISTREMENT DU NUMÉRO DE MODELÉ (MAINTENANT, PENDANT QU'IL EST VISIBLE)

Le numéro de modèle et le numéro de série de votre nouveau C 538 se trouvent à l'arrière du boîtier. Pour vous faciliter l'accès à ces références, nous conseillons de les noter ici :

N° de Modèle : .....

N° de Série : .....

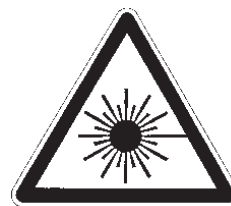

THIS DIGITAL APPARATUS DOES NOT EXCEED THE CLASS B LIMITS FOR RADIO NOISE EMISSIONS FROM DIGITAL APPARATUS AS SET OUT IN THE RADIO INTERFERENCE REGULATIONS OF THE CANADIAN DEPARTMENT OF COMMUNICATIONS.

LE PRESENT APPAREIL NUMERIQUE N'EMET PAS DE BRUITS RADIOELECTRIQUES DEPASSANT LES LIMITES APPLICABLES AUX APPAREILS NUMERIQUES DE LA CLASSE B PRESCRITES DANS LE REGLEMENT SUR LE BROUILLAGE RADIO ELECTRIQUE EDICTE PAR LE MINISTERE DES COMMUNICATIONS DU CANADA.

**WARNING!** INVISIBLE LASER RADIATION WHEN OPEN AND INTERLOCKS DEFEATED. AVOID EXPOSURE TO BEAM.

**VORSICHT!** UNSICHTBARE LASERSTRAHLEN TRITT AUS, WENN DECKEL GEÖFFNET und wenn sicherheitsverriegelung Überbrückt ist. Nicht dem strahl aussetzen.

**ADVARNSEL** - USYNLIG LASERSTRÅLING VED ÅBNING, NÅR SIKKERHEDSAFBRYDERE ER UDE AF FUNKTION. UNDGÅ UDSÆTTELSE FOR STRÅLING.

**ADVARNSEL** - USYNLIG LASERSTRÅLING NÅR DEKSEL ÅPNES OG SIKKERHEDSLÅS BRYTES. UNNGÅ EKSPONERING FOR STRÅLEN.

**VARNING** - OSYNLIG LASERSTRÅLNING NÅR DENNA DEL ÅR ÖPPNAD OCH SPÄRRAR ÅR URKOPPLADE. STRÅLEN ÅR FARLIG.

**VARO!** - AVATTAESSA JA SUOJALUKITUS OHITETTAESSA OLET ALTIINA NÄKYMÄTÖNNÄ LASERSÄTEILYLLE. ÄLÄ KATSO SÄTEESEEN.

# INTRODUCTION

## POUR COMMENCER

### CONTENU DE LA BOÎTE

Dans l'emballage du C 538, vous trouverez :

- Connecteur audio
- Cordon d'alimentation secteur amovible
- Télécommande CD 8, avec 2 (deux) piles AAA
- Guide d'installation rapide

### CONSERVEZ L'EMBALLAGE

Veillez conserver la boîte, ainsi que tous les éléments d'emballage et de protection utilisés pour vous livrer le C 538. Que vous déménagiez ou que vous deviez transporter votre C 538, c'est de loin l'emballage le plus sûr vous permettant de le faire. Nous avons vu par ailleurs trop d'éléments parfaits endommagés lors du transport par manque d'un emballage adéquat, donc, conserver cet emballage!

### CHOIX D'UN EMPLACEMENT

Choisissez un emplacement bien aéré (avec un dégagement de plusieurs centimètres [pouces] sur les côtés et à l'arrière) et assurez-vous que l'espace entre le panneau avant du C 538 et l'endroit principal d'écoute offre une ligne de vision dégagée et que la distance ne dépasse pas 8 mètres (25 pi). Cela permet de garantir le bon fonctionnement de la télécommande infrarouge. Le C 538 dégage un peu de chaleur, mais pas assez pour nuire au bon fonctionnement des dispositifs situés à proximité. Vous pouvez, sans aucun problème, poser le C 538 sur d'autres dispositifs.

### NOTES CONCERNANT L'INSTALLATION IMPORTANT!

Posez le lecteur de CD C 538 sur une surface horizontale et exempte de vibrations. D'importantes vibrations ou un fonctionnement en position inclinée sont susceptibles d'entraîner des sauts de pistes. Le lecteur peut être empilé avec d'autres modules d'une chaîne stéréo, pourvu qu'il y ait une bonne ventilation tout autour. Si le C 538 est placé près d'un tuner (AM ou FM), d'un magnétoscope ou d'un poste de télévision, l'électricité statique générée par ses circuits numériques pourrait affecter la réception des signaux d'émissions faibles. Si cela se produit, éloignez le C 538 des autres dispositifs, ou mettez-le hors tension lors de la réception d'émissions.

### DÉMARRAGE RAPIDE

Si vous êtes impatient de découvrir les performances de votre nouveau C 538, voici quelques instructions de « Démarrage rapide ».

Veillez à ce que le C 538 ne soit pas branché sur le secteur avant de procéder aux branchements. Il est également recommandé d'éteindre ou de débrancher tous les dispositifs associés pendant que vous établissez ou coupez un quelconque signal ou que vous réalisez un branchement secteur.

### LECTURE D'UN CD

- 1 Branchez les connecteurs compatibles DIGITAL AUDIO OUT (SORTIE AUDIO NUMÉRIQUE) et LINE OUT (SORTIE LIGNE) du C 538 aux sources d'entrée audio correspondantes de votre amplificateur.
- 2 Assurez-vous que l'extrémité femelle du cordon d'alimentation fourni est solidement branchée à la prise CA du C 538 et que l'extrémité mâle est branchée dans la prise de courant.
- 3 Appuyez sur le bouton STANDBY (VEILLE) pour allumer le C 538.
- 4 Appuyez sur [OPEN/CLOSE] pour ouvrir le plateau à disques.
- 5 Posez un CD, étiquette vers le haut, dans le logement circulaire du plateau. Faites attention de bien centrer le disque dans le logement.
- 6 Appuyez sur [PLAY/PAUSE]. Le plateau se ferme automatiquement et la lecture du disque commence.
  - Il est possible, à tout moment, d'appuyer sur [◀◀ SKIP ▶▶] (Saut avant ou arrière) pour sélectionner différentes pistes sur le disque.
  - Appuyez sur [PLAY/PAUSE] pour arrêter provisoirement la lecture, tout en maintenant la tête de lecture à sa position actuelle sur le disque.
  - Appuyez à nouveau sur [PLAY/PAUSE] lorsque vous voulez reprendre la lecture.
  - Appuyez sur [STOP] pour arrêter la lecture et remettre la tête de lecture au début du disque.

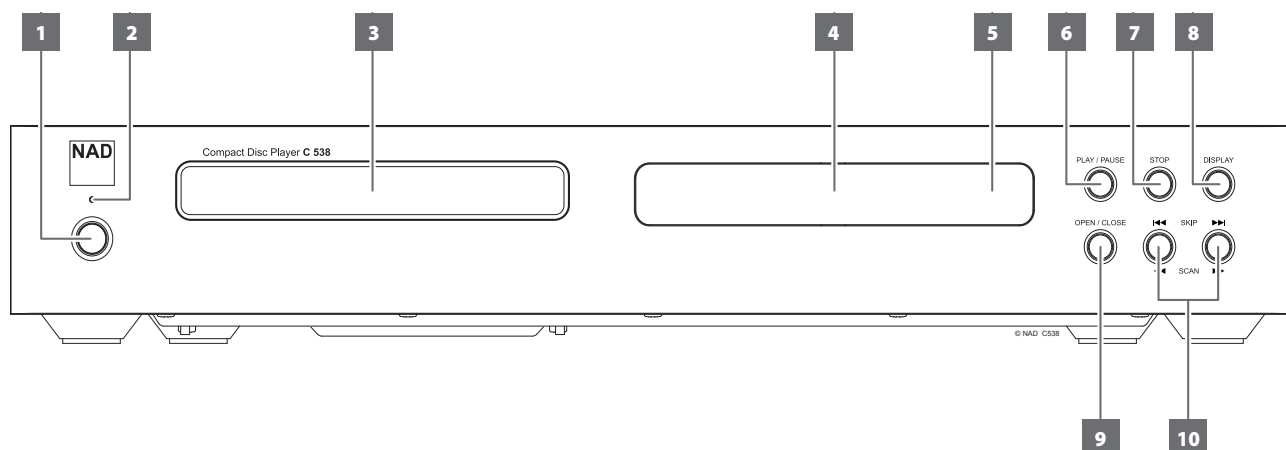

### 1 BOUTON DE MISE EN VEILLE [STANDBY]

- Appuyez sur ce bouton pour mettre le C 538 en marche du mode de veille. Le voyant à DEL Standby (Veille) passe de la couleur jaune à la couleur bleue, et l'affichage fluoescnt à vide (VFD) s'allume.
- Si vous appuyez de nouveau sur le bouton Standby (veille), l'appareil revient en mode veille. Le témoin Standby (Veille) s'allume en jaune.

### 2 DEL DE VEILLE

- Il est allumé en jaune lorsque le C 538 est en mode veille. Lorsque le C 538 est en fonctionnement normal, ce voyant s'allume en bleu.

### 3 PLATEAU DE DISQUE

- Avec le plateau de disque ouvert, placez un CD ou tout autre disque compatible, face de lecture vers le bas, sur le plateau. Placez le disque sur le plateau en le centrant dans le petit logement circulaire, l'étiquette tournée vers le haut.
- Le message « NO DISC » s'affiche sur l'écran VFD du C 538 si le disque est posé à l'envers.

### 4 AFFICHAGE FLUORESCENT SOUS VIDE (VFD)

- L'affichage fluoescnt sous vide (VFD) présente l'information de lecture du disque, les paramètres et d'autres indicateurs.

### 5 CAPTEUR INFRAROUGE (IR)

- Le capteur infrarouge (IR) reçoit les commandes IR de la télécommande fournie. Une ligne de visée sans obstruction est requise entre la télécommande et le capteur IR.
- N'exposez pas le capteur IR à une puissante source de lumière, comme la lumière du soleil ou un éclairage direct par exemple. Si cela se produit, vous risquez de ne pas pouvoir faire fonctionner le C 538 avec la télécommande.

**Distance :** Environ 7 mètres (23 pi) devant le capteur de télécommande.

**Angle :** Environ 30° de chaque côté du capteur.

### 6 PLAY/PAUSE

- Ce bouton à double fonction permet de lancer et d'arrêter la lecture. Actionnez ce bouton pour lancer, interrompre ou reprendre la lecture de disque.
- Si le plateau de disque est ouvert, appuyez sur cette touche pour fermer automatiquement le plateau et lancer la lecture si le disque est chargé.

### 7 STOP (ARRÊT)

- La lecture est arrêtée et le capteur est remis au début du disque. L'afficheur revient à l'affichage du nombre de pistes et du temps total de lecture sur le disque. Pour les fichiers WMA/MP3, l'affichage présente le nombre total de fichiers.
- Si vous aviez programmé le C 538 pour lire une sélection de pistes, le programme sera conservé dans la mémoire du lecteur. Dans le mode de programmation, vous pouvez supprimer un programme en appuyant deux fois sur la touche [STOP].

### 8 AFFICHAGE

- Utilisez ce bouton pour activer ou désactiver le mode Auto Standby (Mise en veille automatique). Reportez-vous à la section « MISE EN VEILLE AUTOMATIQUE ».
- L'information suivante est affichée en appuyant à plusieurs reprises sur le bouton [DISPLAY] (Affichage).

INFORMATIONS	CD AUDIO	MP3/WMA
Durée de lecture écoulée de la plage actuelle	✓	
Durée de lecture restante de la plage actuelle	✓	
Durée de lecture restante du disque	✓	
Information sur la chanson		✓
Titre de la chanson		✓
Nom de l'artiste		✓
Nom de l'album		✓
Temps de lecture écoulé du fichier actuel		✓

### REMARQUES

- *Il se peut que certaines informations ne s'affichent pas pour certains disques. L'affichage dépend des informations contenues sur le disque.*
- *Si aucune information n'est disponible sur l'artiste ou l'album, le message « No ID3 » s'affiche.*

### 9 OPEN/CLOSE

- Le plateau de disque est activé pour s'ouvrir ou se fermer.
- Si le C 538 est en veille, cette touche permet à la fois de l'allumer et d'ouvrir le plateau de disque.

### 10 ◀◀ SKIP ▶▶ / ◀◀ SCAN ▶▶

- **SKIP ▶▶** : Appuyez une fois pour sauter à la piste ou au fichier suivant.
- **◀◀ SKIP** : Appuyez une fois pour revenir au début de la piste ou du fichier actuel. Appuyez à nouveau pour sauter à la piste ou au fichier précédent.
- **◀◀ SCAN ▶▶** : Tenez enfoncée la touche de balayage arrière ou avant pour balayer les pistes ou les fichiers dans un sens ou dans l'autre.

# IDENTIFICATION DES COMMANDES

## PANNEAU ARRIÈRE

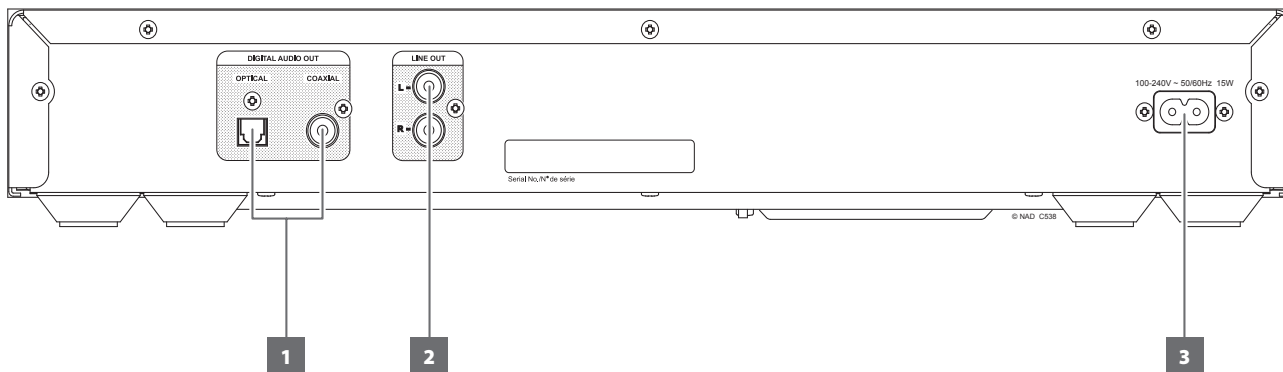

### 1 DIGITAL AUDIO OUT (SORTIE AUDIO NUMÉRIQUE OPTIQUE OU COAXIALE)

- Connectez les sorties audio numériques optiques ou coaxiales aux entrées audio numériques optiques ou coaxiales des appareils compatibles comme un récepteur, un amplificateur, la carte son d'un ordinateur ou tout autre processeur numérique.
- Utilisez un câble de branchement numérique RCA de 75 ohms de haute qualité pour obtenir les meilleurs résultats.

### 2 LINE OUT (SORTIE LIGNE)

- Utilisez un câble de branchement RCA de bonne qualité pour relier ces prises l'entrée de niveau ligne d'un récepteur, d'un amplificateur ou de toute chaîne audio compatible.

### 3 ENTRÉE SECTEUR PRINCIPALE

- Assurez-vous que l'extrémité femelle du cordon d'alimentation fourni est solidement branchée à la prise CA du C 538 et que l'extrémité mâle est branchée dans la prise de courant.
- Débranchez toujours la fiche du cordon d'alimentation de la prise de courant avant de débrancher le câble de la prise d'entrée CA du C 538.

# IDENTIFICATION DES COMMANDES

## TÉLÉCOMMANDE CD 8

- 1 ON (MARCHE) :** Met l'appareil sous tension depuis le mode Veille au mode Fonctionnement.
- 2 OFF (ARRÊT) :** L'appareil passe en mode de veille.
- 3 RANDOM (ALÉATOIRE) :** Les pistes/fichiers sont joués dans un ordre aléatoire.  
**PROGRAM (PROGRAMME) :** Permet d'entrer ou de sortir du mode de programmation.  
**REPEAT (RÉPÉTER) :** Répète le fichier, de la piste, ou de tout le disque.  
**RPT A-B (RÉPÉTITION A-B) :** L'ordre de lecture est répété.
- 4 STOP (ARRÊT) :** La lecture est arrêtée.
- 5 OPEN (OUVERTURE) :** Ouvre et ferme le plateau de disque.
- 6 ►► :** La piste ou le fichier suivant est joué.  
**◄◄ :** La lecture reprend au début de la piste ou du fichier actuel ou de la piste ou du fichier précédent.  
**►► :** La lecture est balayée ou fait une recherche avant rapide.  
**◄◄ :** La lecture est balayée ou fait une recherche arrière rapide.  
**► :** La lecture est lancée.
- 7 II :** La lecture est interrompue.
- 8 INDEX :** Non applicable pour le C 538.
- 9 FOLDER (DOSSIER) :** Fait défiler la liste du dossier.
- 10 FILE (FICHIER) :** Fait défiler la liste des fichiers WMA ou MP3.
- 11 Touches de numéros 0 à 9 :** Permet d'entrer directement le numéro de la piste ou du fichier à sélectionner.
- 12 DIM (ATTÉNUER) :** Réduit ou rétablit l'intensité de l'affichage ou l'éteint complètement.  
**ENTER (ENTRÉE) :** Sélection d'un fichier MP3 ou WMA pour la lecture.
- 13 TIME (TEMPS) :** La durée de lecture et d'autres informations sont affichées. Cette touche a la même fonction que le bouton DISPLAY (AFFICHAGE) sur le panneau avant.
- 14 DELETE (SUPPRIMER) :** La piste ou le fichier programmé est effacé du programme.

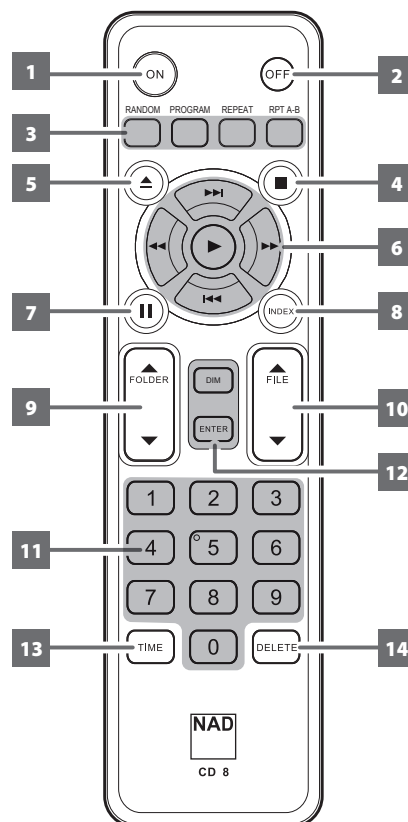

# FONCTIONNEMENT

## UTILISATION DES FONCTIONS DU C 538

### DISQUES AUDIO CD-R ET CD-RW

Le C 538 peut lire les CD-R audio enregistrés sur un ordinateur ou sur un enregistreur de CD. La qualité des disques CD-R et CD-RW audio varie énormément, ce qui peut en affecter la lisibilité. Voici quelques-uns des facteurs affectant la lisibilité :

- 1 La qualité du disque lui-même. Dans l'ensemble, les CD-R ou CD-RW vierges fabriqués par des sociétés de grande renommée donnent de meilleurs résultats que ceux sans marque.
- 2 La qualité de l'enregistreur de CD ou du lecteur/enregistreur de CD de l'ordinateur. Certains enregistreurs ou graveurs donnent des résultats meilleurs que d'autres.
- 3 La vitesse d'enregistrement du CD-R/CD-RW. En général, la qualité d'un CD-R/CD-RW est meilleure s'il est enregistré à une vitesse faible plutôt qu'à une vitesse élevée, sur un même enregistreur ou graveur.

### LECTURE DES FORMATS MP3/WMA

Le C 538 peut lire des enregistrements au format MP3/WMA sur CD-R ou CD-RW. Vous pouvez mélanger tous les types de fichiers présents sur le disque. À l'aide de la télécommande CD 8, vous pouvez sélectionner le dossier ou le fichier MP3/WMA souhaité et commencer la lecture de la manière suivante :

- 1 Chargez le disque concerné.
- 2 Appuyez sur [FOLDER ▲/▼] pour sélectionner le dossier désiré. Appuyez sur [ENTER].
- 3 Appuyez sur [FILE ▲/▼] pour sélectionner le numéro du fichier désiré.
- 4 Appuyez sur [ENTER] pour démarrer la lecture. Pour chaque type de fichier joué, le C 538 affiche le titre de la chanson, le titre de l'album et le nom de l'artiste s'ils sont disponibles, ainsi que d'autres indicateurs.

### REMARQUES

- *Le numéro de chaque fichier dépend du disque et non du dossier; en d'autres termes, le numéro des fichiers est attribué selon leur ordre de lecture sur le disque.*
- *Si vous voulez sélectionner le fichier numéro « 9 » d'un disque qui contient plus de 100 fichiers MP3/WMA, vous devez appuyer deux fois sur « 0 » et ensuite sur le numéro « 9 ».*

### PROGRAMMATION

La fonction Programme vous permet de stocker vos pistes préférées dans la mémoire du lecteur depuis n'importe quel disque. Lorsque vous programmez une séquence de chansons, le C 538 doit être en mode [STOP].

La procédure de programmation ci-dessous s'applique aux pistes de CD et aux fichiers MP3/WMA. Nous utilisons des pistes de CD en guise de référence dans cette procédure.

- 1 Appuyez sur [PROGRAM] sur la télécommande. L'affichage indique « PRO1- 01 » (Pour des fichiers MP3/WMA, le nom du programme est « PRO1- 001 »). « PRO1 » est le numéro du premier programme, alors que « 01 » est la première piste du disque et la piste programmée par défaut.
- 2 Utilisez les touches de numéro (ainsi que [◀▶] ou [FILE ▲/▼]) sur la télécommande pour entrer le numéro de la piste que vous foulez programmer. Dans cet exemple de procédure, nous utiliserons la piste « 5 » comme première piste programmée.
- 3 Appuyez sur [PROGRAM] à nouveau et le numéro de piste « 5 » est enregistrée comme la piste programmée numéro 1. L'affichage passe à « PRO2- 05 ». « PRO2 » est le deuxième numéro de programme disponible alors que « 05 » est le numéro de la piste programmée précédente ».

- 4 Pour le programme numéro 2, nous utiliserons la piste numéro « 9 » comme référence. Appuyez sur [PROGRAM] à nouveau et le numéro de piste « 9 » est enregistrée comme la piste programmée numéro 2. L'affichage passe à « PRO3- 09 ».
- 5 Répétez les étapes 2 à 4 jusqu'à ce que toutes les pistes désirées soient entrées. Vous pouvez programmer un maximum de 20 pistes de CD ou 65 fichiers MP3/WMA. Si vous tentez de programmer plus que le nombre maximum de pistes ou de fichiers, « FULL » (Plein) s'affiche.
- 6 Appuyez sur [▶] pour lancer la lecture du programme.

### REMARQUES

- *Appuyez sur [DELETE] (Supprimer) en tout temps pour effacer des pistes programmées et revenir au mode de lecture normal. « PROG CLEAR » (Programme effacé) est brièvement affiché sur le VFD pour indiquer la suppression des pistes programmées.*
- *Appuyez sur [STOP] à deux reprises durant la lecture d'un programme supprime la liste complète du programme.*

### LECTURE DES PROGRAMMES

- 1 Pour lire votre programme, appuyez sur [PLAY] pendant que vous êtes en mode « PROGRAM ». Pendant la lecture d'un programme, les touches SKIP n'accèdent que les pistes de la liste de programmation. « PROGRAM » (Programme) s'affiche de manière intermittente sur le VFD afin d'indiquer que l'appareil est en mode de lecture programmée.
- 2 Si vous souhaitez lire seulement une partie d'un programme enregistré, lancez la lecture et appuyez sur [◀◀ SKIP ▶▶] pour passer les pistes programmées que vous ne voulez pas lire.

### ARRÊT OU SUPPRESSION D'UN PROGRAMME

- 1 Pour arrêter la lecture du programme, appuyez une fois sur [STOP]. La liste enregistrée de pistes est conservée dans la mémoire. Si vous voulez écouter votre programme une nouvelle fois, il vous suffit d'appuyer sur [PLAY].
- 2 Pour effacer la mémoire des programmes, suivez l'une des méthodes ci-dessous :
  - Appuyez sur [STOP] deux fois pendant la lecture d'un programme.
  - Appuyez sur [OPEN] pour ouvrir le plateau de disque.
  - L'appareil est mis en mode de veille.

### AUTO STANDBY (MISE EN VEILLE AUTOMATIQUE)

La fonction de mise en veille automatique est une caractéristique intégrale du C 538 conforme aux règlements écodesign européens. Le mode de mise en veille automatique peut être activé ou désactivé en suivant les étapes ci-dessous.

#### Activation du mode de veille automatique

- En mode de veille, tenez enfoncé le bouton DISPLAY sur le panneau avant jusqu'à ce que « ERP ON » (ERP activé) s'affiche.
- Avec le mode de mise en veille automatique activé, le C 538 se met automatiquement en mode veille sous les conditions suivantes :
  - Pas de disque
  - Mode STOP
  - Mode PAUSE

#### Désactivation du mode de veille automatique

- En mode de veille, tenez enfoncé le bouton DISPLAY sur le panneau avant jusqu'à ce que « ERP OFF » (ERP désactivé) s'affiche.
- Avec le mode de mise en veille automatique désactivé, le C 538 demeure en mode de fonctionnement jusqu'à ce qu'il soit éteint manuellement.



### UTILISATION DE LA TÉLÉCOMMANDE CD 8

La télécommande CD 8 est fournie avec votre lecteur de disque compact, vous permettant de commander les fonctions de lecture depuis votre fauteuil ou depuis à peu près n'importe quel endroit de la pièce. Pour que le fonctionnement soit fiable, aucun obstacle ne doit se trouver entre la télécommande et l'avant du lecteur de CD. Si le lecteur ne réagit pas aux commandes à distance, vérifiez l'absence d'obstructions comme des vêtements, du papier ou des meubles.

La plupart des boutons de la télécommande ont la même action que les boutons correspondants sur la face parlante du lecteur de disques. Voici l'explication des touches.

### TOUCHES NUMÉRIQUES



L'utilisation des touches numériques à entrée directe (0 à 9) permet de faire sauter le C 538 directement au début d'une piste numérotée, endroit à partir duquel la lecture commencera aussitôt. Ainsi, pour écouter la Piste 5 par exemple, il suffit d'appuyer sur le « 5 ». Pour écouter la Piste 20, appuyez sur « 2 » puis sur « 0 ».

### REPEAT (RÉPÉTITION)



Une piste ou un fichier particulier peut être lu de manière répétitive en appuyant sur la touche [REPEAT].

- 1 Appuyez sur ce bouton pour sélectionner successivement la répétition d'une piste/d'un fichier, d'un dossier, de toutes les pistes ou de tous les fichiers. Le VFD affiche RPT ONE, RPT FOLD ou RPT ALL respectivement lorsque le mode de répétition particulier est sélectionné.
- 2 Désactivez le mode de répétition en appuyant sur le bouton REPEAT jusqu'à ce que RPT OFF (arrêt du mode répétition) s'affiche sur le VFD.

### REPEAT A-B (RÉPÉTER A-B)



Pour répéter une séquence, suivez la procédure suivante :

- 1 Appuyez sur [RPT A-B] au point de départ sélectionné.
- 2 Appuyez sur [RPT A-B] au point de final sélectionné. La séquence en répétition commence. « RPT A-B » (Répéter A-B) s'affiche de manière intermittente sur le VFD afin d'indiquer que l'appareil est en mode de répétition de séquence.
- 3 Appuyez à nouveau sur [RPT A-B] pour annuler la séquence.

### RANDOM (ALÉATOIRE)

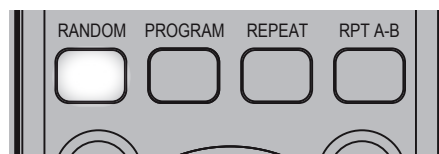

- 1 Appuyez sur [RANDOM] (Aléatoire) durant la lecture ou en mode STOP. « RANDOM » (Aléatoire) s'affiche de manière intermittente sur le VFD afin d'indiquer que l'appareil est en mode de lecture aléatoire.
- 2 La lecture de la première piste ou du premier fichier sélectionné au hasard est lancée.
- 3 Appuyez de nouveau sur [RANDOM] (Aléatoire) pour rétablir la lecture normale. Le disque continuera à jouer jusqu'à la fin dans l'ordre d'enregistrement.

# RÉFÉRENCE

## SPÉCIFICATIONS

### PARAMÈTRES GÉNÉRAUX

Niveau de sortie	Analogique : $2,2 \pm 0,1$ V
Réponse de fréquence	$\pm 0,5$ dB (réf. 0 dB 20 Hz-20 kHz)
Distorsion harmonique totale	$\leq 0,01$ % (réf. 1 kHz, Audio LPF)
Rapport signal/bruit	$\geq 110$ dB (réf. 1 kHz, pondéré A)
Équilibre entre canaux	$\pm 0,5$ dB (réf. 0 dB, 1 kHz)
Séparation entre les voies	$\geq 90$ dB (réf. 1 kHz)
Désaccentuation	$-4,6 \pm 0,8$ dB (réf. 0 dB, 1 kHz, 5 kHz)
	$-9,0 \pm 1,0$ dB (réf. 0 dB, 1 kHz, 16 kHz)
Consommation en mode Veille	$< 0,5$ W
Consommation en attente	$< 7,5$ W

### DIMENSIONS ET POIDS

Dimensions de l'unité (L x H x P)	435 x 70 x 249 mm (Hors-tout)*
	17 $\frac{3}{16}$ x 2 $\frac{13}{16}$ x 9 $\frac{13}{16}$ po
Poids net	3,0 kg
	6,6 lbs
Poids à l'expédition	4,3 kg
	9,5 lbs

\* - Les dimensions brutes comprennent les pieds, les touches d'extension et les terminaux du panneau arrière.

NAD NE SERA PAS TENUE RESPONSABLE DE TOUTE DIVERGENCE TECHNIQUE OU EN MATIÈRE D'INTERFACE D'UTILISATION DANS CE MANUEL. LE MANUEL D'UTILISATION DU C 538 PEUT ÊTRE MODIFIÉ SANS PRÉAVIS. VISITEZ [WWW.NADELECTRONICS.COM](http://WWW.NADELECTRONICS.COM) POUR OBTENIR LA VERSION LA PLUS RÉCENTE DU MANUEL D'UTILISATION DU C 538.





[www.NADelectronics.com](http://www.NADelectronics.com)

**©2023 NAD ELECTRONICS INTERNATIONAL  
UNE DIVISION DE LENBROOK INDUSTRIES LIMITED**

Tous droits réservés. NAD et le logo NAD sont des marques de commerce de NAD Electronics International, une division de Lenbrook Industries Limited  
Aucune partie de ce document ne peut être reproduite, enregistrée ou transmise sous toute forme sans l'accord écrit préalable de NAD Electronics International.  
Bien que tous les efforts possibles aient été déployés afin de s'assurer que le contenu est exact au moment de la publication, les caractéristiques et spécifications peuvent être modifiées sans préavis.

C538-OM-FR-V04 - JUN 2023